

Multitek®

**LIM 70 IP DAİRE MONİTÖRÜ
KULLANIM KILAVUZU
VE
GARANTİ BELGESİ**

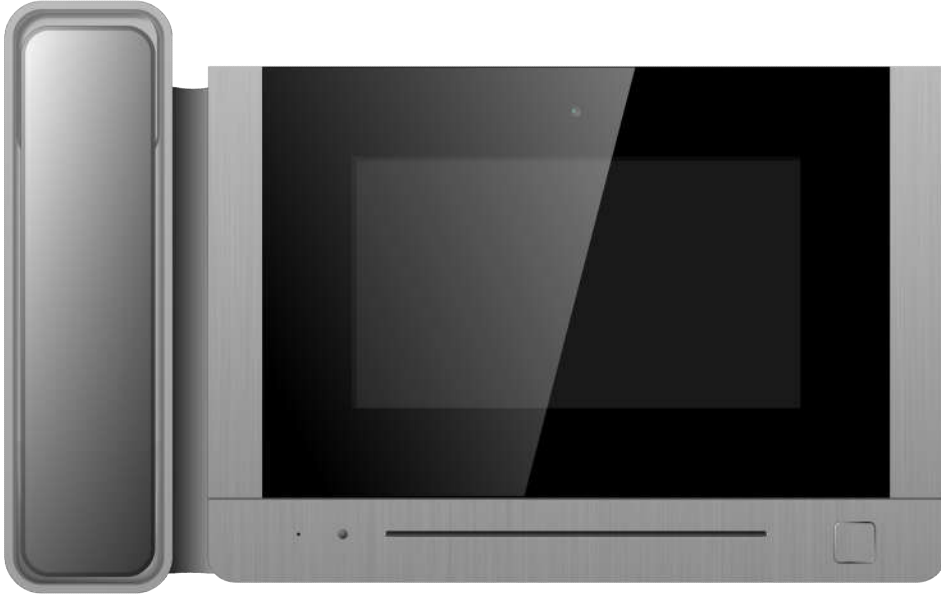

AEE Yönetmeliğine uygundur.

CE

LİM 70

İP İNTERKOM KAPI PANELİ KULLANMA KILAVUZU

MULTİTEK LİM 70 İP İNTERKOM KAPI PANELİNİ seçtiğiniz için teşekkür ederiz. Bu kullanma kılavuzu cihazınızın özelliklerini öğretmek için hazırlanmıştır.

MULTİTEK LİM 70 CİHAZINIZ ÜRETİM HATALARINA KARŞI 2 YIL GARANTİLİDİR.

BU CİHAZIN KULLANIM ÖMRÜ 5 YILDIR.

MULTİTEK bu dokümanda belirtilen özelliklerde önceden haber vermeden değişiklik yapma hakkına sahiptir.

İMALATÇI FİRMA:Multitek Elektronik San. Ve Tic. A. Ş.

Merkez/Fabrika:Meclis Mah. Atatürk Cad. No: 47 34785 Sancaktepe / İSTANBUL

Tel: (0216) 420 38 38 **Faks:** (0216) 415 79 18 **E-posta:** info@multitek.com.tr

İstanbul Bölge Müd:Perpa Tic. Merkezi A Blok Kat:2 No:0018 34384 Şişli / İSTANBUL

Tel: (0212) 249 50 50 **Faks:** (0212) 210 15 19 **E-posta:** istanbul@multitek.com.tr

Ankara Bölge Müd:Anafartalar Mh. Sanayi Cd. Ortak Han No:31 Kat:4 Daire:36 06050 Ulus / ANKARA

Tel: (0312) 324 68 68 **Faks:** (0312) 324 69 00 **E-posta:** ankara@multitek.com.tr

İzmir Bölge Müd:Halkapınar Mh. 1443 Sk. Keremoğlu İş Hanı No: 3/B 35170 Konak / İZMİR

Tel : (0232) 459 99 52 **Faks:** (0232) 459 99 54 **E-posta:** izmir@multitek.com.tr

Adana Bölge Müd:Tepebağ Mh. Cemal Gürsel Cd. No:29 K / 1 01010 Seyhan / ADANA

Tel: (0322) 359 29 29 **Faks:** (0322) 352 72 88 **E-posta:** adana@multitek.com.tr

Bursa Bölge Müd:Konak Mh. Karadut Sk.Gençarslanlar İş Mrk.No:152 Kat:1 D:9 16110 Nilüfer / BURSA

Tel: (0542) 208 29 66 **E-posta:** bursa@multitek.com.tr

Antalya Bölge Müd:Etiler Mh Evliya Çelebi Cd. No:31/A 07010 Muratpaşa / ANTALYA

Tel: (0242) 311 78 88 **Faks :** (0242) 311 78 89 **E-posta:** antalya@multitek.com.tr

Samsun Bölge Müd: **Tel:** (0545) 539 52 63 **E-posta:** samsun@multitek.com.tr

Eskişehir Bölge Müd: **Tel:** (0541) 324 14 26 **E-posta:** eskisehir@multitek.com.tr

Trabzon Bölge Müd: **Tel:** (0544) 396 06 34 **E-posta:** trabzon@multitek.com.tr

e-posta :info@multitek.com.tr











web :www.multitek.com.tr

İçindekiler Tablosu

1. TEKNİK ÖZELLİKLER	4
2. KUTU İÇERİĞİ	4
3. PARÇALARIN İSMİ VE ÖZELLİKLERİ	5
3.1 ÖN VE ARKA GÖRÜNÜM	5
4. BAĞLANTI ŞEMASI	7
4.1 BAĞLANTI ŞEMASI	7
5. KURULUM	7
6. ÇALIŞMA ŞEKLİ	8
6.1 ANA EKРАН	8
6.2 ACIL ARAMA	9
6.3 ARAMALAR	9
6.3.1 Misafir Araması	9
6.3.2 Kişiler	10
6.3.3 Arama Kayıtları.....	11
6.3.4 Genel Ayarlar	11
6.3.5 İnterkom	12
6.4 MESAJLAR	12
6.5 MONİTÖR İŞLEVI	13
6.6 ALARM ÖZELLİĞİ	14
6.7 RESİM GÖRÜNTÜLEME	16
6.8 AYARLAR SAYFASI	17
6.8.1 Teknik Ayarlar	17
7. ASANSÖRLERE TAKILAN MONİTÖR BAĞLANTI VE KULLANMA KILAVUZU	18
7.1 GENEL	18
7.2 MODÜLÜN IP INTERKOM AĞINA BAĞLANMASI	19
7.3 ASANSÖR CİHAZINDAN ACİL DURUMLARDA ARAMA ŞEKİLLERİ	20
7.4 ASANSÖR CİHAZININ NUMARASININ DEĞİŞTİRİLMESİ VEYA STANDART DAİRE CİHAZINA ÇEVİRİLMESİ.....	21
7.5 ASANSÖR İNTERKOM CİHAZININ AĞA BAĞLANMA ŞEMASI	22
TÜKETİCİNİN SEÇİMLİK HAKLARI	23
YETKİLİ SERVİS İSTASYONLARI	23
GARANTİ BELGESİ	24
GARANTİ ŞARTLARI	25

DİKKAT VE UYARI

Tehlikeli bir durumu veya kayıpları önlemek için lütfen uyarılara uyunuz

	Güvenlik ve Emniyet Uyarıları
	Yetkili kişiden habersiz yükleme, parça sökme veya onarım yapmayın.
	Ürünleri sıcak veya nemli ortamdaki uzak tutunuz.
	Ürünlerin üzerindeki kabloları bükmeyin, üzerine ağır cisimler koymayın.
	Elektrik çarpması veya herhangi bir arızayı önlemek için cihazın temizliğinde kuru bez kullanın. Tiner, deterjan ve benzeri maddeler kullanmayınız.
	Eğer cihaz tuhaf sesler yayar veya duman çıkarırsa en kısa sürede enerjisini kesin ve Teknik servise bildirim yapın.
	Islak elle cihaza dokunmayınız.
	Montaj yeri ısı kaynağından uzak ve doğrudan güneş ışığı almayacak şekilde seçilmelidir.
	Ürüne yabancı maddelerin girmesini önleyin.
	Kayıt sırasında micro SD kartı çıkarmayın, veri kaybına neden olabilir.

Lütfen arıza durumunda yetkili servislerimize başvurunuz (Sayfa 23).

1. Teknik Özellikler

- 7 inç kapasitif dokunmatik ekran, 800*480 çözünürlük
- Alarm özelliğini destekler
- Video formatı: H.264
- Ağ bağlantısı: Ethernet (POE)
- Çalışma gerilimi: 18V (POE)
- Çalışma akımı: 300 mA (max: 500 mA, stand-by: 90 mA)
- Çalışma sıcaklığı: -10~55 °C
- İşletim sistemi: Linux
- Dahili flash bellek (Dahili hafıza: 100 resim. Monitöre SD kart takılabilir)
- Boyutlar (mm): Daire monitörü:210(G) x 140(Y) x 20(K)

Güvenlik monitörü:326.3(G) x 206(Y) x 56.2(K)

2. Kutu İçeriği

※ Daire monitörü

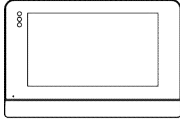

Ana Cihaz

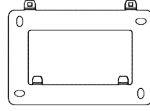

Duvar Aparatı

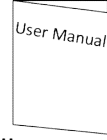

Kullanım Kılavuzu

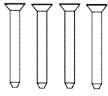

KA M4*35mm
Montaj Vidası

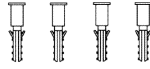

M4*35mm
Plastik Dübel

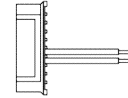

10 Pin'li Soket

※ Güvenlik monitörü

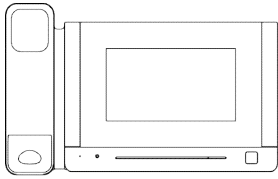

Ana Cihaz

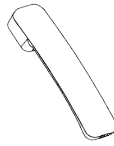

Ahize

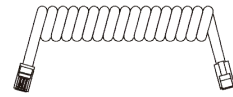

Sarmal Telefon Kablosu



KM M3*5mm
Montaj
Vidası

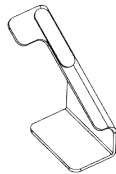

Cihaz Arkası Destekleri

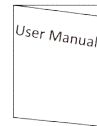
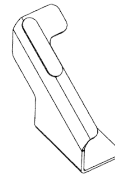

Kullanım Kılavuzu

3. Parçaların İsmi ve Özellikleri

3.1 Ön ve Arka Görünüm

※ Daire monitörü

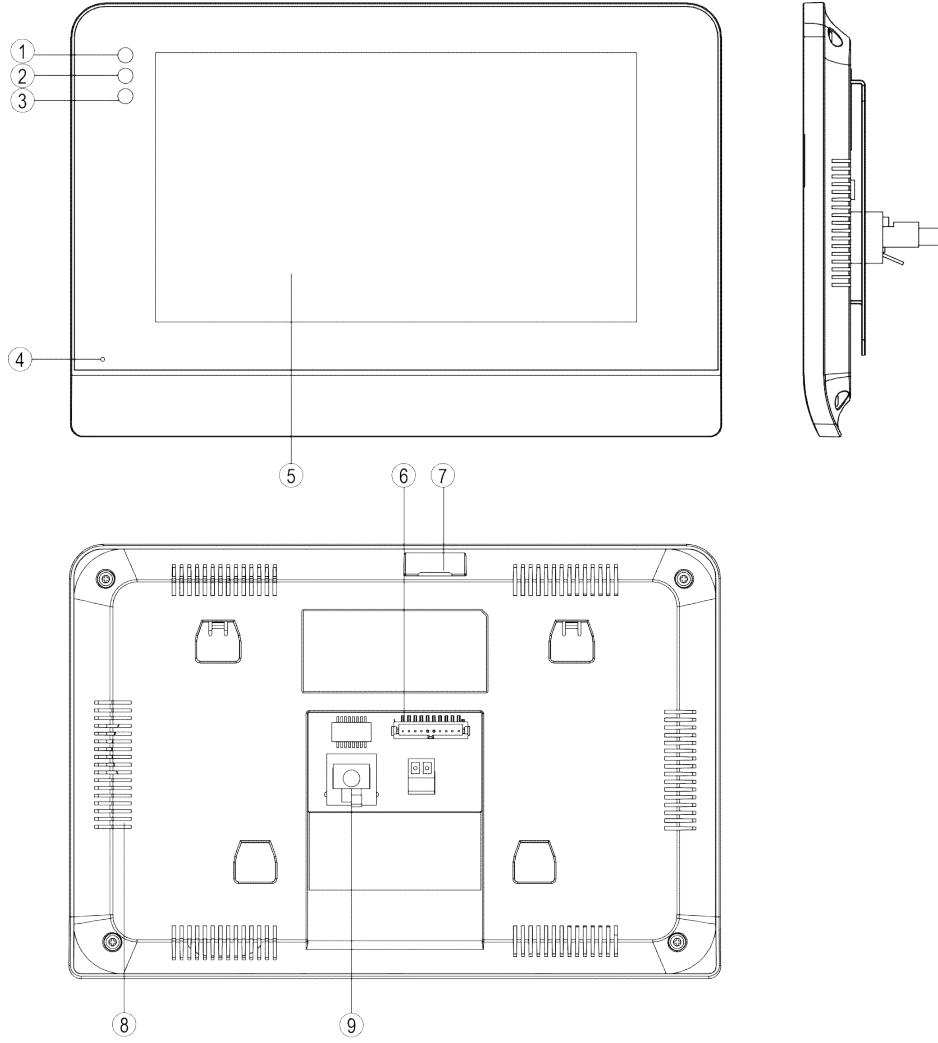

NO.	Parça İsmi	Açıklama
1	Enerji Göstergesi	Beyaz led yandığında enerji var demektir
2	Mesaj Göstergesi	Beyaz led yandığında okunmamış mesaj var demektir
3	Alarm Göstergesi	Kullanılmıyor (Pasif)
4	Mikrofon	Mikrofon
5	Ekran	7 inç dijital TFT LCD
6	Bağlantı Portu	Arayüz bağlantı portu
7	Micro SD Kart Girişi	Micro SD kart girişi
8	Hoparlör	Hoparlör
9	RJ45 Konnektör	Arayüz bağlantısı için

※ Güvenlik monitörü

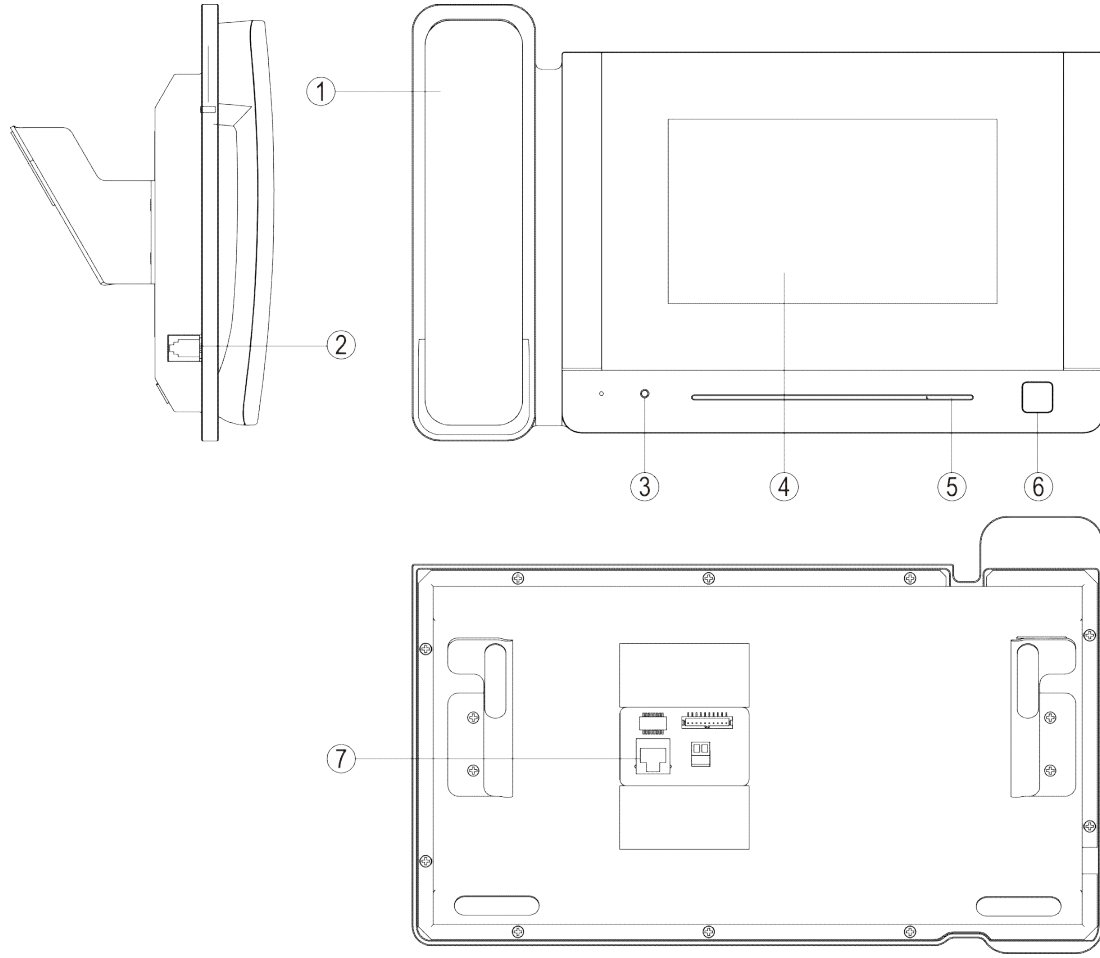

NO.	Parça İsmi	Açıklama
1	Ahize	
2	RJ11 Konnektör	Telefon haberleşmesi için
3	Enerji Göstergesi	Kırmızı led yandığında enerji var demektir
4	Ekran	7 inç dijital TFT LCD
5	Hoparlör	
6	Kapı Açma Butonu	Butona basıldığında kapı kilidi açılır
7	RJ45 Konnektör	RJ45 bağlantısı için

4. Bağlantı Şeması

4.1 Bağlantı Şeması

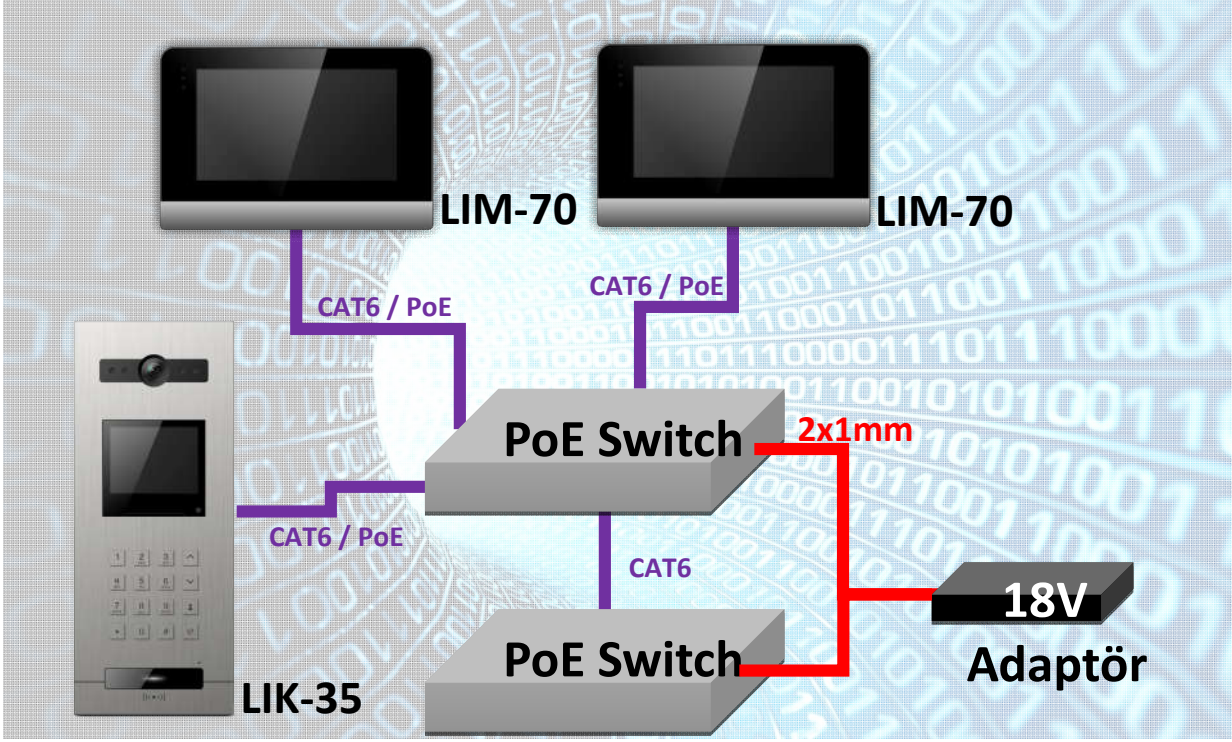

5. Kurulum

※ Daire monitörü

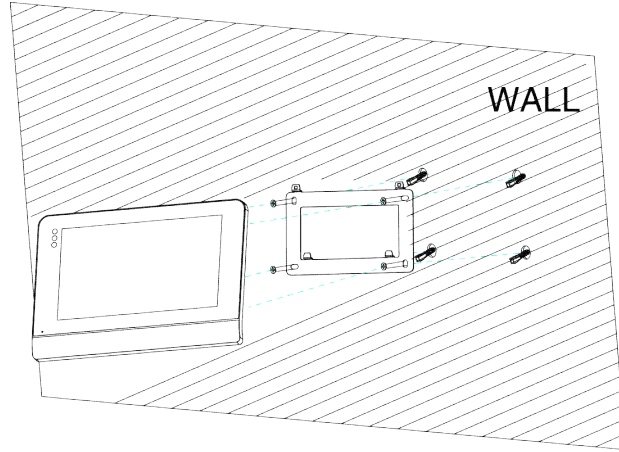
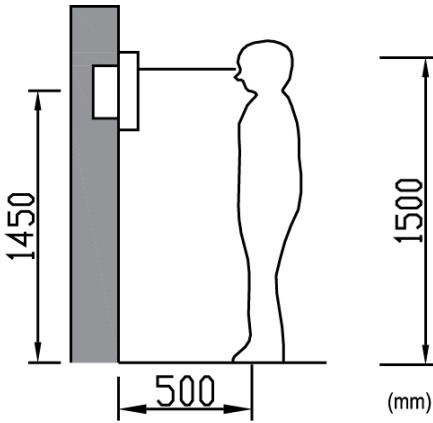

Monitör kurulum yeri

Normal daire monitörü kurulum yüksekliği 1,500mm veya göz seviyesi hizasıdır; bu durumda cihazın yerden yüksekliği 1,450mm civarı olmalıdır.

Daire monitörü için kablolama ve kurulum

- 1) Monitörün arkasındaki montaj vidalarını çıkarın ve duvara sabitleme aparatlarını duvara sabitleyin;
- 2) Cihaza kablo bağlantısını gerçekleştirin
- 3) Monitörü askı aparatına asın;

※ Güvenlik monitörü

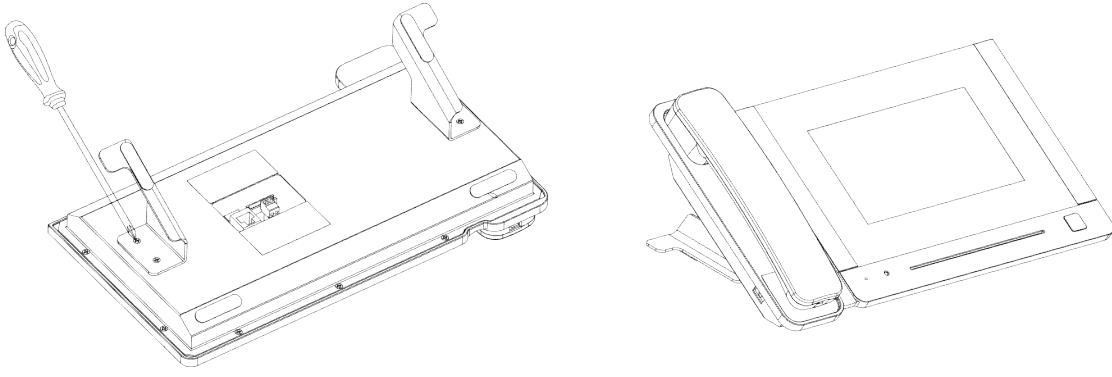

Güvenlik için kablolama ve kurulum

- 1) Güvenlik monitörünü masanın üzerine koyunuz;
- 2) Monitörün arkasındaki montaj vidalarını çıkarın;
- 3) Cihazın kablo bağlantısını gerçekleştirin.

6. Çalışma Şekli

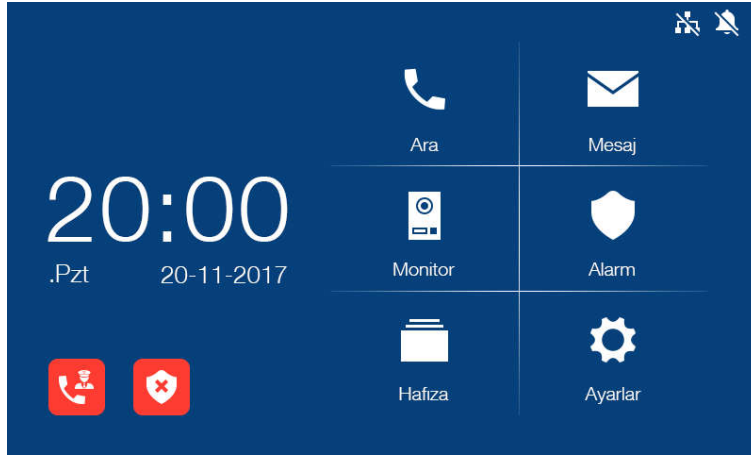

6.1 Ana Ekran

Standby modundayken ekranın herhangi bir yerine dokununuz, aşağıdaki gibi ekran açılacaktır:



Ana ekrandaki ikonlardan hangisine dokunursanız ilgili menüye geçiş yaparsınız.

※ İkon Tanımı

	Ağ yok göstergesi		Sessiz mod göstergesi
	Alarm özelliği (Varsayılan Şifre: 9999) (Güvenlik cihazında bu ikon bulunmamaktadır)		

Not:

- Ana sayfadaki alarm simgesi  pasif durumdadır. Alarm tetiklenir ve şifre girilirse, ana sayfadaki alarm simgesi aktif duruma geçer.
- Dört zone un da tetikleme tipi 24 saat devrededir.
- Dört zone gecikmeli veya anında alarm verme özelliğine sahiptir,
- Dört zone gecikmeli alarm verme, anında alarm verme özelliğine sahip ise, gecikme veya anında alarm tetiklenir ve şifre girilirse ana sayfa simgesi aktif duruma geçer, 24 saat boyunca alarm tetiklenir.
- Alarm özelliğini pasif duruma getirmek için şifre girilirse, ana sayfadaki alarm simgesi de pasif duruma geçer.

6.2 Acil Arama

	Ana sayfadaki güvenlik ikonuna dokunursanız acil arama yapmış olursunuz.(Güvenlik cihazında bu ikon bulunmamaktadır)
---	--

6.3 Aramalar

6.3.1 Misafir Araması

Kapı panelinden çağrı geldiğinde, misafirin görüntüsü ekrana gelir ve cevapla ikonuna basarsanız misafir ile konuşmaya başlarsınız. Konuşma ve zil sesi seviyesini bu ekrandayken değiştirebilirsiniz.



※ İkon Tanımı

	Resim çek		Zil sesi ayarlama
	Sessiz		Kapı kilidini aç
	Konuşma		Konuşma bitir

6.3.2 Kişiler

Ana ekrandaki arama ikonuna dokunduktan sonra açılan ekranda Rehber'e girince aşağıdaki ekran açılır;

>> Rehberde aramak istediğiniz kişinin üzerine dokununca arama başlatılır.

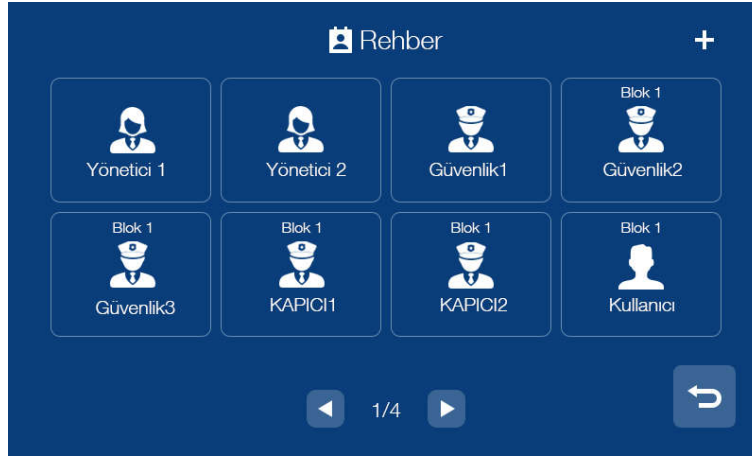

>> Ayrıca ekranın sağ üst köşesinde bulunan "+" ikonuna dokunulduğunda kişi bilgi ekleme sayfası açılır, bu ekranda eklemek istediğiniz kişiyi seçip, geri ikonuna dokunarak bilgileri kaydedip kişi ekleme sayfasına geri dönersiniz.



6.3.3 Arama Kayıtları

Arama sayfasındayken arama ikonuna dokunursanız arama kayıtları menüsünü görürsünüz. Ayrıca cevapsız çağrılar görmek için "Cevapsız" kutucuğunu işaretleyin.

İsim	Arama kodu	Tarih
✓ Blok 1 Kapı 1	01 801	08:00 23.07.2017
✓ Blok 1 Kapı 1	01 801	20:23 20.07.2017
✓ Yusuf Ali	03 302	21:00 18.06.2017
✓ Yunus	04 201	20:30 25.05.2017
✓ Meryem	05 401	22:00 20.05.2017



ikonuna dokunursanız misafirlerden gelen sesli mesajları görüntülersiniz.



otomatik çekilen resimleri görüntülersiniz.



arama yapmak için bu ikona dokununuz.

Not:

- 2 saniye arama kayıtları ikonuna basılı tutarsanız arama kaydını veya kayıtların hepsini silebilirsiniz.
- Resimler ve sesli mesajlar arama kayıtları altındadır, max 100 resime kadar.

6.3.4 Genel ayarlar

Arama sayfasındayken ayarlar ikonuna dokunduğunuzda ayarlar sayfasına giriş yaparsınız.

Ayarlar	
Rahatsız etme	<input type="checkbox"/>
Komşu aramaları etkin	<input type="checkbox"/>
Mesaj bırak	Kapalı
Komşu Zil Tonu	Zil 2
Dış kapı zil tonu	Zil 2

Bu sayfada şunları yapabilirsiniz,

- ◆ Sessiz modunu aktif yada pasif yapabilirsiniz;
- ◆ İnterkom işlevini aktif yada pasif yapabilirsiniz; intercom işlevini pasif yaptığınızda, diğer daire monitörleri size arama gerçekleştiremez (güvenlik ve görevli monitörleri dışında);
- ◆ Sesli mesaj bırakma modunda: hemen/zaman aşımı/ kapalı;
- ◆ İnterkom zil sesi/Blok kapısı zil sesi/Güvenlik monitörü zil sesi' ni seçebilirsiniz;

- ◆ Konuşma ve zil sesi seviyesini ayarlayabilirsiniz.

6.3.5 İnterkom

>> Arama sayfasında aramak istediğiniz kişinin blok ve daire numarasını girerek arayabilirsiniz. Arama esnasında aşağıdaki gibi ekran gelir:

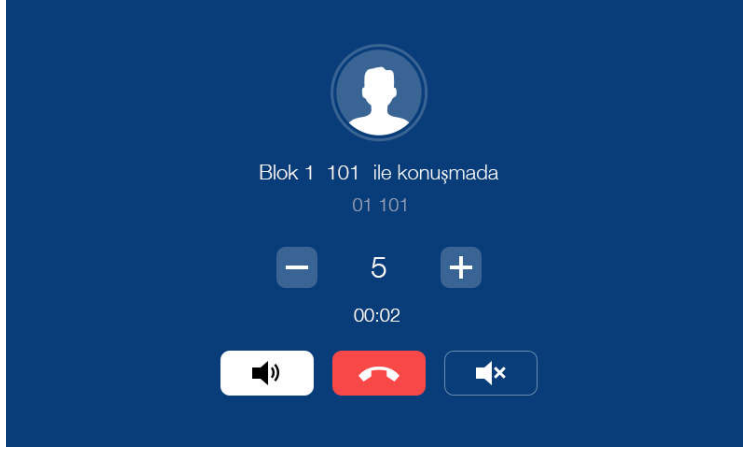

>> Blok ve daire numarası girerek aramanın iki yolu vardır:

İlk olarak blok; Örneğin: Daire no 001; 001, 01, 1 şeklinde tuşlanabilir; daire no 012, 012, 12 şeklinde tuşlanabilir.

Farklı blok aramalarında Örneğin: Blok 2 daire 001; 02001, 2001. Blok 10 daire 001; 10001 şeklinde tuşlanır.

6.4 Mesajlar

Ana ekrandaki mesajlar ikonuna dokunduğunuzda aşağıdaki ekranla karşılaşacaksınız:

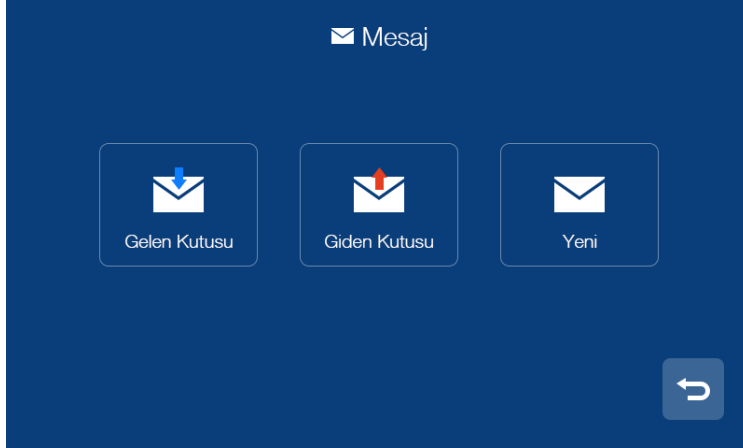

>> Gelen kutusuna girerseniz gelen mesajları görüntülersiniz; ve bunları silebilir, yönlendirebilir yada cevaplayabilirsiniz.

>> Giden kutusuna girerseniz gönderilen mesajları görüntülersiniz; ve bunları silebilir, yönlendirebilir yada cevaplayabilirsiniz.

>> Yeni ikonuna dokunursanız, mesajı göndereceğiniz kişinin blok ve daire numarasını yazdıktan sonra

mesajı yazın ve ardından  ikonuna basın.

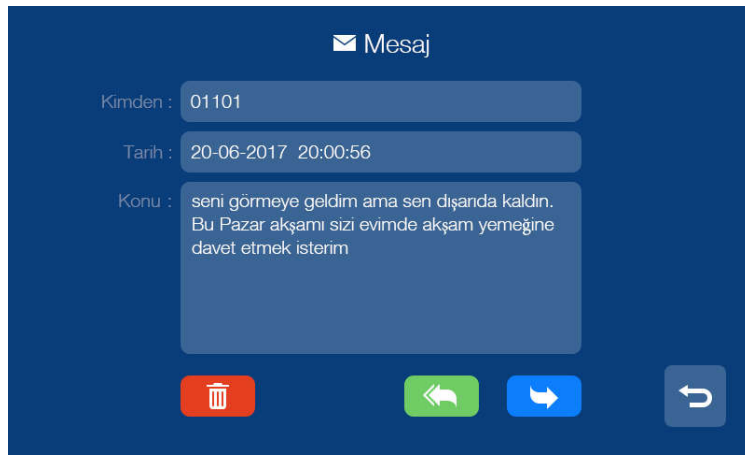

Güvenlik monitöründen mesaj göndermek için:

- ※ Tek daireye gönderme: Örneğin; Blok 1 Daire 1 için adres satırına 01001 girilmelidir.
- ※ Çok daireye mesaj gönderme: Örneğin; Blok 1 Daire 1, Daire 2 ve Daire 12 için adres satırına 01001, 01002, 01012 yazılır; veya Blok 1 Daire 1~30 arası gönderilecekse 01001~01030 yazılır.
- ※ Bütün bloklara mesaj gönderilecekse: Örneğin; Blok 20 için adres satırına 20 yazılır.
- ※ Bütün siteye göndermek istenirse de adres satırına 99 yazılır.

Not:

- Normal kullanıcılar tek mesaj gönderebilir, sadece güvenlik monitöründen grup mesajları atılabilir.
- Mesajlara 2 saniye basılı tutulursa bütün mesajları silersiniz.

6.5 Monitör İşlevi

Ana sayfadaki kapı paneli ikonuna dokununca, kapı panellerinin olduğu ekran açılacaktır bu ekranda en fazla 19 panel mevcuttur.

Ana sayfadaki kamera ikonuna dokunduğunuzda kameraların olduğu ekran açılacaktır bu ekranda en fazla 32 kamera mevcuttur.

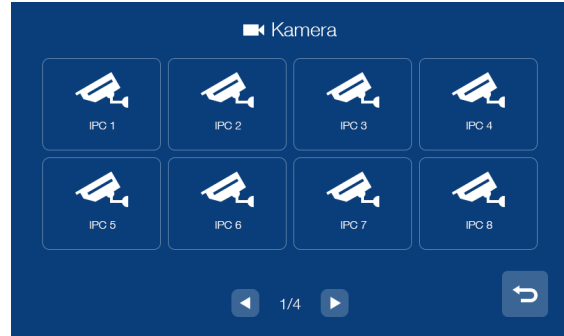
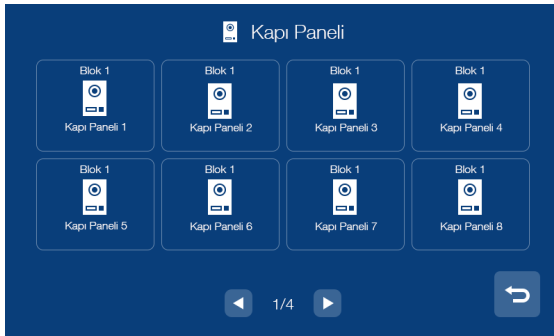

Not:

- Daire monitörleri sadece kendi bloğunun kapı panelini görür. Güvenlik monitörü bütün blokların kapı panellerini görür.
- Monitörden sadece aktif olan kameralar görüntülenir.

6.6 Alarm Özelliđi

※ Daire Monitörü

Alarm tetiklendiđinde, monitör aynı anda sesli uyarı verir; Alarm şifresini girebilir ve alarmı kapatmak için

 simgesine basabilirsiniz (varsayılan şifre: 9999).

Ana ekranda Alarm simgesine basın ve şifreyi girin (varsayılan şifre: 9999), ekran aşağıdaki gibi görünecektir:

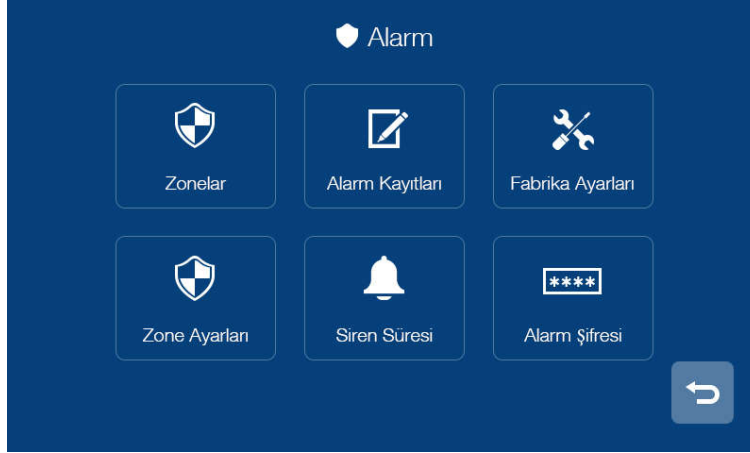

- ◆ Zonelar sayfasında, her bir bölgedeki alarmların durumunu gözden geçirebilirsiniz.
- ◆ Alarm kayıtları sayfasında alarm kayıtlarını gözden geçirebilirsiniz.
- ◆ Fabrika ayarları sayfasında, monitörü fabrika ayarlarına geri yükleyebilirsiniz.
- ◆ Siren süresi sayfasında, sirenin süresini ayarlayabilirsiniz.
- ◆ Alarm şifresi sayfasında, alarm şifresini ayarlayabilirsiniz.
- ◆ Zone ayarları sayfasında şunları yapabilirsiniz:



- ◆ Zone Bölge adını ayarlayın (varsayılan ad: Zone1; Zone2; Zone3; Zone4);
- ◆ Sensörün tipini ayarlayın (Gaz / Duman / Su / Manyetik / Pır / Özel Tip);
- ◆ Sensörün tetikleme tipini ayarlayın (Anında / Gecikmeli / 24 saat Devrede / ByPass);
- ◆ Alarm gecikme süresini ayarlayın (1 ~ 99s);
- ◆ Alarm aktivasyon gecikme süresini ayarlayın (1 ~ 99s);
- ◆ Alarm modunu ayarlayın (NO / NC);

Not:

- Daire monitörü 100 alarm bilgisini saklayabilir.

※ **Güvenlik Monitörü**

- ◆ Monitör alarmı aldığı anda; Güvenlik monitörü aynı anda sesli ikaz verir, alarmı kapatmak için  simgesine basabilirsiniz.

- ◆ Ana ekranda Alarm simgesine bastığınızda, ekran aşağıdaki gibi görünecektir:

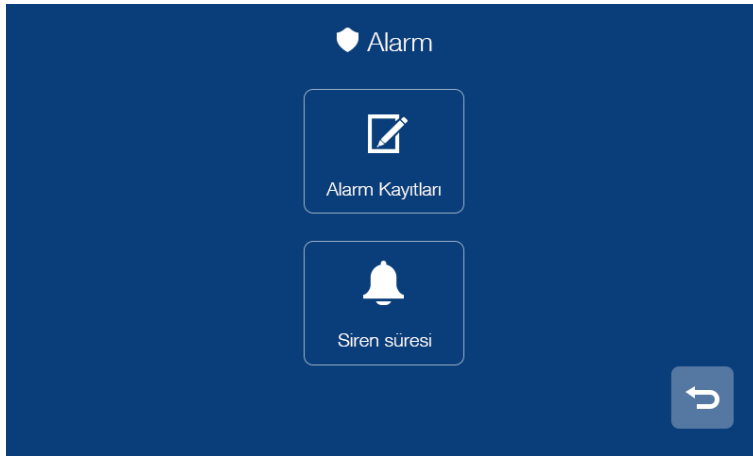



- ◆ Alarm kayıtları sayfasında alarm kayıtlarını gözden geçirebilirsiniz.
- ◆ Siren süresi sayfasında, sirenin süresini ayarlayabilirsiniz.

Not:

- Güvenlik monitörü 1000 alarm bilgisine kadar saklayabilir.

6.7 Resim Görüntüleme

Anasayfadaki hafıza ikonuna dokununuz, açılan ekrandaki resimlerin üstüne basarak resimleri

görüntüleyebilirsiniz. Ayrıca resimleri silebilir yada resimler arası  /  tuşlarına basarak geçebilirsiniz.

Not:

- Hafıza sayfasında, sadece elle çekilen resimleri görüntülersiniz.
- Resmin üstüne 2 saniye basılı tutarsanız, o resmi silebilirsiniz yada bütün resimleri silebilirsiniz.



6.8 Ayarlar Sayfası

Anasayfadaki ayarlar ikonuna basın aşağıdaki ekran açılacaktır.

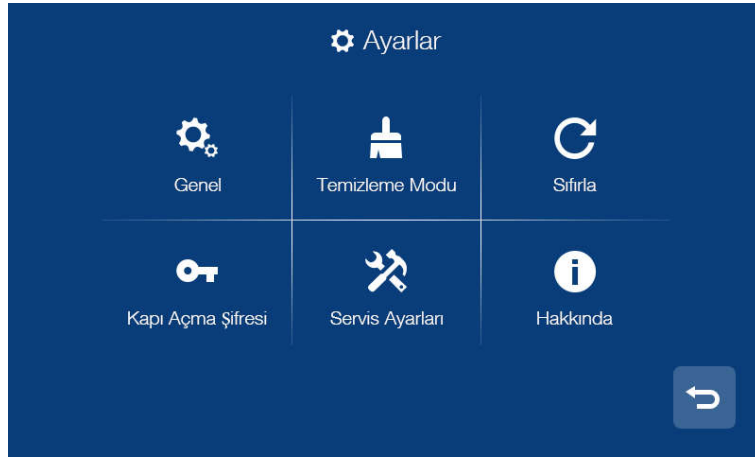

- ◆ Ortak ayarlar sayfasında, dokunma sesini aktif/pasif yapabilirsiniz, dokunma sesini, dil seçeneğini değiştirebilirsiniz. Ayrıca kullanım kılavuzuna da buradan ulaşabilirsiniz.
- ◆ Temizleme modu sayfasına girdiğinizde, Başlat butonuna bastığınızda işlem başlayacaktır 30 sn sonra işleminiz tamamlanacaktır. Bu zaman içinde ekranı kuru bir bez ile silebilirsiniz.
- ◆ Reset ayarları sayfasında, Micro SD karttan veya cihazın kendinden fabrika ayarlarına geri dönebilirsiniz. (Dil ayarlarınız, dokunma sesiniz, genel ayarlarınız da fabrika ayarlarına dönecektir)
- ◆ Kapı otomatik şifre belirleme sayfasında her daire kendi şifresini tanımlayabilir (şifre 4 haneli olmalıdır, şifre aynı veya ardışık rakamlardan oluşamaz; güvenlik monitöründe böyle bir işlev yoktur).
- ◆ Hakkında ayar sayfasında, yazılımın yüklendiği tarih, blok ve daire numarasını görüntüleyebilirsiniz.

6.8.1 Teknik Ayarlar

※ Daire monitörü

Teknik ayarlar sayfasında, Teknik ayar sayfasına giriş şifresini belirleyebilirsiniz; cihaz bilgilerini ve acil arama numarasını görüntüleyebilirsiniz

(varsayılan şifre: 0000; acil arama için varsayılan numara: 99901).

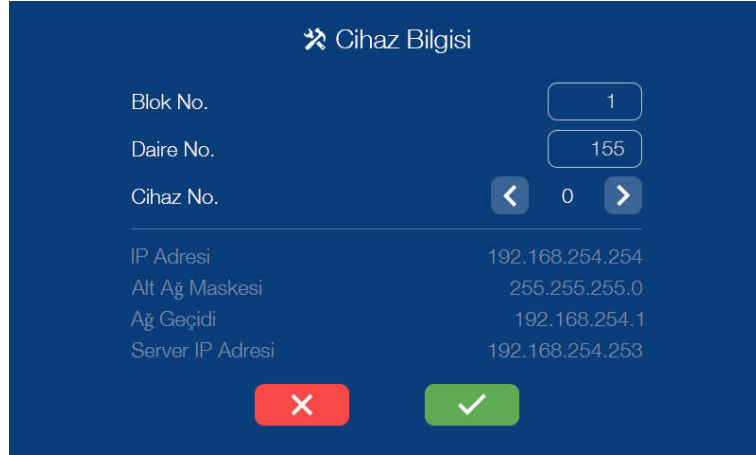

Cihaz Bilgisi

Blok No.	1
Daire No.	155
Cihaz No.	0
IP Adresi	192.168.254.254
Alt Ağ Maskesi	255.255.255.0
Ağ Geçidi	192.168.254.1
Server IP Adresi	192.168.254.253

※ Güvenlik monitörü

Teknik ayar sayfasında, Teknik ayarları düzenleyebilir Teknik ayar ve ip kamera şifrelerini değiştirebilirsiniz.

Ip kamera ayarları sekmesine dokununca ayarlar sayfası açılır, burada ip kamerayı aktif/pasif yapabilir, ayarlarını değiştirebilirsiniz;



IP Kamera Ayarları

Etkin	<input type="checkbox"/>
IP Adresi	10.32.0.1
Kullanıcı Adı	admin
Şifre	***** <input type="button" value="🔍"/>
Yayın	Alt yayın

Ip kamera aktifken; ip adresi, kullanıcı adı, şifre, kameranın kalite modunu da seçebilirsiniz;(Main/Sub, bu sistem Sub modunda çalışacaktır), ikonuna basarsanız ayarları kaydetmiş olursunuz.

Not:

- 1 daireye toplamda 3 monitör bağlanabilir (1 ana monitör + 2 paralel monitör).
- Misafir resimleri sadece ana cihazda görüntülenir, paralel cihazlarda sadece zil sesi duyulur. Gelen çağrı paralel cihazdan cevaplanırsa misafir görüntüsü paralel cihazdan görüntülenir.
- Teknik ayar şifresi unutulursa, monitörün arayüz sayfasına girip oradan varsayılan şifreye dönebilirsiniz.

- Çeşitli monitörlerin alabileceği blok ve daire numaraları;

Tip	Blok No	Daire No
Monitör	1~98	001~799
Kapı Paneli	1~98	801~819
Görevli	1~98	841~849
Blok Güvenliği	1~98	851~859
Site Güvenliği	99	901~919
Site Yöneticisi	99	921~959

7. Asansörlere Takılan Monitör Bağlantı ve Kullanma Kılavuzu

7.1 Genel

Asansörlerde acil durumlarda kullanılacak acil konuşma özelliğini IP interkom ağı ile birleştirmek mümkündür. Bu şekilde asansörde acil durumla karşılaşan kişi, doğrudan güvenliği veya herhangi bir daireye arayabilir, sesli veya görüntülü konuşabilir.

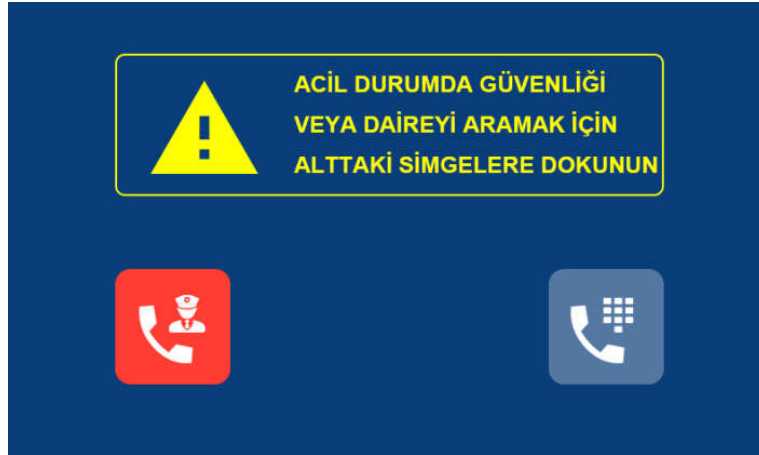

Resim 1: Monitörünün asansör içine asılması durumunda başlangıç ana sayfası yukarıdaki gibidir.

Asansör içine yerleştirilecek cihaz;

LİM70 daire monitörleri gibi sesli, görüntülü görüşmeyi sağlayabilen bir monitör olabilir. Bu durumda monitör asansör kabininin görünür bir yerine asılır. Monitörün ana sayfa görüntüsü yukarıda verildiği gibidir. Acil durumlarda **ACİL ARAMA** ikonuna dokunularak, veya **ARAMA** ikonuna dokunularak ekrana çıkan tuş takımı ile istenilen yer aranarak, sesli haberleşme başlatılır.

ACİL ARAMA ikonuna dokunulduğunda başlangıçta aranan yer **99 901** katalog numaralı **GÜVENLİKTİR**.

>> Arama sayfasına girmek için  simgeye basabilirsiniz.

Daire arama sayfasında tek tuşla aranabilecek iki simge vardır:

Kapıcı : Başlangıç numarası : 01 841 (01 841- 01 849 arası programlanabilir)

Blok Güvenlik : Başlangıç numarası : 01 851 (01 851- 01 859 arası programlanabilir)

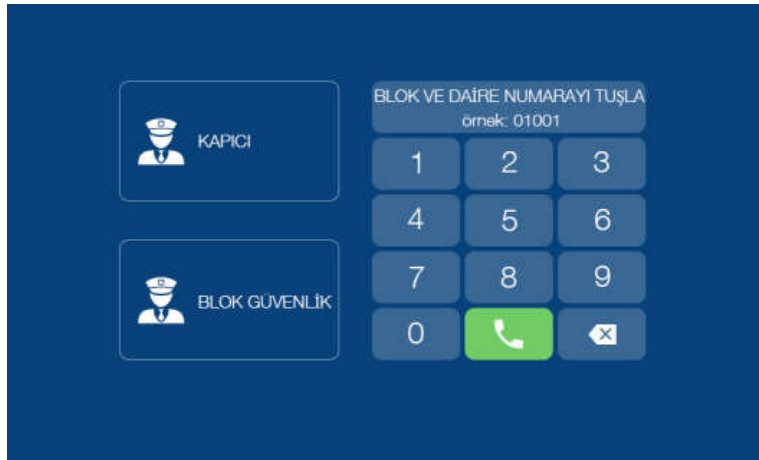

Not: Başlangıç numaraları ilgili simgelerin üzerine 3 saniyeden uzun dokunarak çıkan şifre ve ardından istenen numara girilerek değiştirilir.

7.2 Modülün IP İnterkom Ağına Bağlanması

Detaylı bağlantı şeması için aşağıdaki bölüm 7 ye bakınız.

Asansör monitörün asansörlere takılacak bağlantı devrelerinin genel bir şeması aşağıda verilmektedir. Asansör monitörü ile beraber şemada görülen bütün bağlantı elemanları EoP bağlantı cihazı, adaptör ve poe switch firmadan temin edilmelidir. **Asansör modülünü takmak için asansör teknisyeninden istenen sadece asansör içinde iki gözlü 220AC enerji prizi vermesidir. Bunun dışında IP interkom devresinin asansör devreleri ile bir bağlantısı yoktur. AC ETHERNET ADAPTÖRLERİN BAĞLANDIĞI 220VAC aynı fazda olmalıdır.**

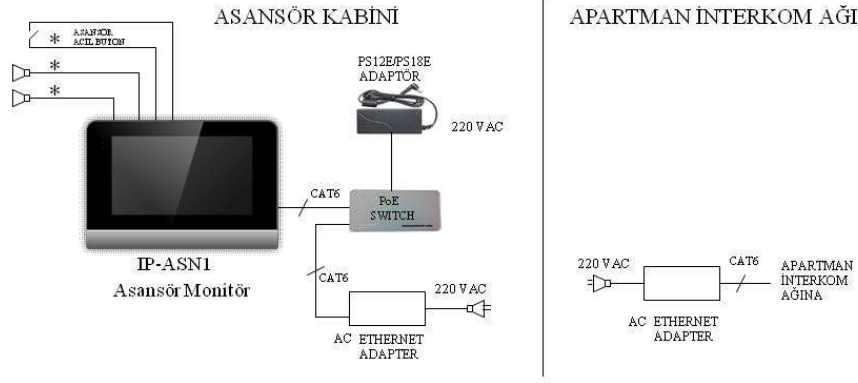

Asansör Monitörün Asansör Bağlantı Şeması
NOT:Şemada görülen bütün cihazlar asansör monitör paketinde verilir.

* Sadece sesli asansör cihazı kullananlar için gereklidir.

Resim 2: Asansör monitörün IP interkom ağına bağlantı şeması

a) İster ekranlı ister sadece konuşmalı olsun, asansör monitörü bağlantısının asansörün herhangi bir devresi ile bağlantısı yoktur. Modül asansörden sadece 220V AC gerilimi alır ve asansör makine devresinde bir Ethernet kablosu ile IP interkom ağına bağlanır. Detaylı bağlantı şeması yukarıda verilmektedir.

b) Asansör cihazının ağa tanıtılması:

IP interkom ağındaki asansör monitörleri **XX 821-839** arasında katalog numarası verilebilir. Burada XX asansörün hangi blokta olduğunu, 821, 822. numarasındaki son hanede o bloktaki asansörün kaçınıcı asansör olduğunu gösterir. Örneğin, 15 826 numarasının anlamı bu asansör 15. bloktaki 6. asansör demektir. Bir bloğa en fazla 19 adet asansör monitörü bağlanabilir.

Daire monitörlerinde olduğu gibi, asansör monitörüne de asansör blok numarası ve asansör numarası girilerek cihazın IP interkom ağına bağlantısı otomatik sağlanır. Cihaza bu numaralardan biri girildiğinde, cihaz otomatik olarak asansör monitörü olduğunu anlar ve asansör monitör özellikleri ile ilgili programlar koşmaya başlar. Standart olarak Resim 1 deki ekran belirir.

Güvenlikten veya ağıdaki herhangi bir monitörden asansör monitör numarası tuşlanarak, asansör cihazı ile konuşma (veya görüntülü konuşma) tesis etmek mümkündür. Bu şekilde asansörde kalan ancak bağlantı tesis edemeyen kişilerle de konuşma sağlanır.

7.3 Asansör Cihazından Acil Durumlarda Arama Şekilleri

Asansör cihazı ekranının solunda görülen **ACİL ARAMA** ikonuna dokunulduğunda, ikona önceden tanımlanan güvenlik numarası derhal aranır. Karşı taraf cevapladığında görüşme başlar. Konuşmanın azami süresi 3 dakikadır. 3 dakika sonunda görüşme kesilir, çağrının tekrar başlatılması gerekir.

Asansör cihazı ekranın sağında görülen **TELEFON ARAMA** ikonuna dokunulduğunda ekrana tuş takımı çıkar. Asansörde kalan kişi, dairesini veya yardım alabileceği diğer birimleri arayıp konuşabilir.

Asansör cihazı arama ekranında görülen **KAPICI** ve **BLOK GÜVENLİK** simgelerine dokunulursa tanımlanan kapıcı veya blok güvenlik aranır.

7.4 Asansör Cihazının Numarasının Deęiřtirilmesi veya Standart Daire Cihazına Çevrilmesi

Monitörün ana ekrandaki **Ayarlar/Servis Ayarları** dokunulur. Sorulan servis řifresi tuřlanır. Ardından **Cihaz Numarası** kısmına dokunularak burada sorulan blok numarası ve daire numarası girilir. Blok numarası asansörün olduęu blok numarasıdır (01-98). Daire numarası olarak asansör için 821-839 arasında bir numara girilir. Burada 821 birinci asansörü, ... 839 bloktaki on dokuzuncu asansöre karřılık gelir. Cihaz tipi olarak ta 1 girilir ve onaylanır.



Resim 3: Asansör programlama sayfası

Monitör kendini yeniden başlatır ve ekrana asansör cihazı ana sayfası çıkar.

Monitörü daire monitörü numarasına çevirmek için arama ekranı sayfasına gelinir ve tuř takımından 99888 tuřlanır onaylanır. Cihaz servis řifresi sorar (başlangıç 0000). Doęru girilen řifreden sonra çıkan Cihaz Numarası ekranında istenen daire numarası girilir.

MULTİTEK IP İTERKOM SİSTEMİNDE ASANSÖR ACİL GÜVENLİK BAĞLANTI ŞEMASI

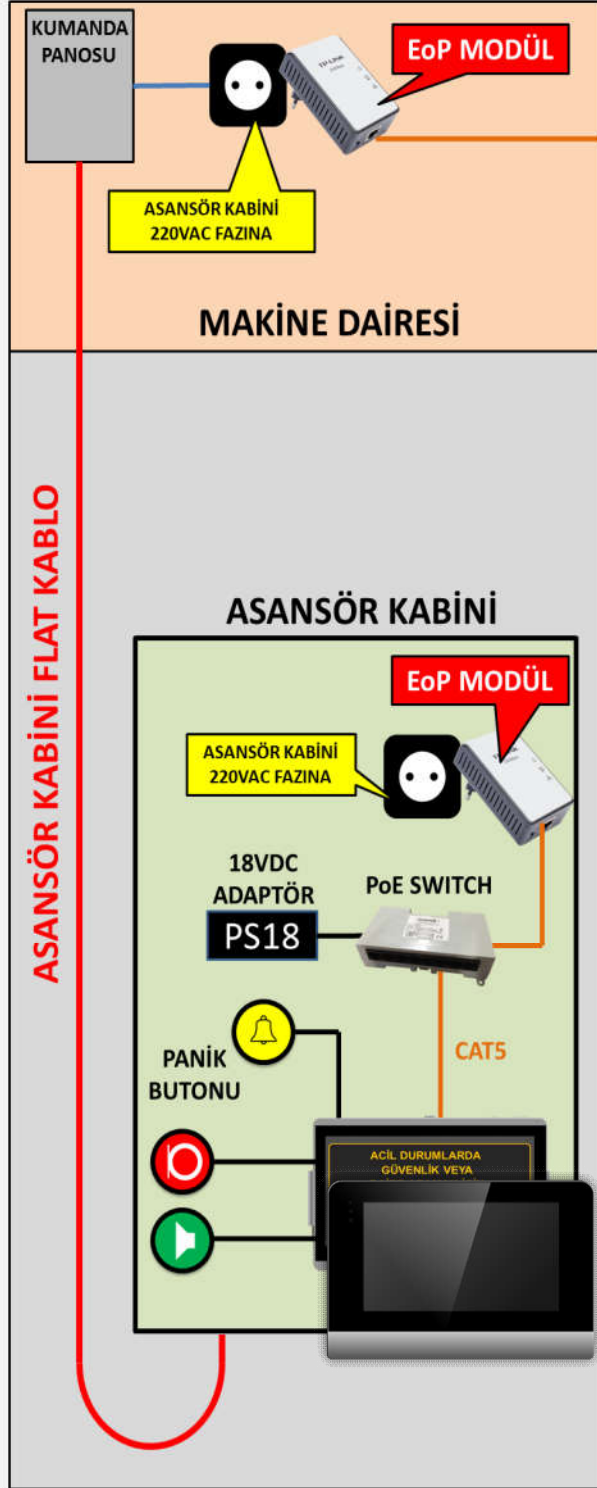

Asansör Cihazı ve Apartman İterkom Ağı arasındaki haberleşme, asansörün 220VAC kabloları üzerinden yapılır.

Dolayısı ile asansörün hiçbir devresi / esnek kablosu bu amaçla kullanılmaz.

Asansör bağlantısı için gerekli olan sadece 220VAC bağlantısıdır.

 İstenildiğinde kabin panelinde bulunan Panik Butonu Asansör Cihazına bağlanabilir.

 Sadece Sesli Asansör Cihazı kullanıldığında, Harici Hoparlör ve Mikrofon bağlantısı yapılır.

Haberleşmeyi sağlayan EoP Modülleri mutlaka aynı faza bağlanmalıdır.

NOT: Şemada yer alan tüm cihazlar Asansör Monitör Paketi içinde verilir.

Tüketicinin Seçimlik Hakları

1. Malın ayıplı olduğunun anlaşılması durumunda tüketici;
 - a) Satılanı geri vermeye hazır olduğunu bildirerek sözleşmeden dönme,
 - b) Satılanı alıkoyup ayıp oranında satış bedelinden indirim isteme,
 - c) Aşırı bir masraf gerektirmediği takdirde, bütün masrafları satıcıya ait olmak üzere satılanın ücretsiz onarılmasını isteme,
 - ç) İmkân varsa, satılanın ayıpsız bir misli ile değiştirilmesini isteme, seçimlik haklarından birini kullanabilir.
2. Ücretsiz onarım veya malın ayıpsız misli ile değiştirilmesi hakları üretici veya ithalatçıya karşı da kullanılabilir. Satıcı, üretici ve ithalatçı tüketicinin bu hakkını kullanmasından müteselsilen sorumludur.
3. Tüketicinin, malın ayıpsız misli ile değiştirilmesi hakkını seçmesi durumunda satıcı, üretici veya ithalatçının, malın ayıpsız misli ile değiştirilmesi talebinin kendilerine bildirilmesinden itibaren azami otuz iş günü içerisinde, bu talebi yerine getirmesi zorunludur. Ancak tüketicinin ücretsiz onarım talebi, yönetmelikte azami tamir süresi belirlendiyse belirtilen azami tamir süresi içinde yerine getirilir. Aksi hâlde tüketici diğer seçimlik haklarını kullanmakta serbesttir.
4. Tüketicinin sözleşmeden dönme veya ayıp oranında bedelden indirim hakkını seçtiği durumlarda, ödemiş olduğu bedelin tümü veya bedelden yapılan indirim tutarı derhal tüketiciye iade edilir.
5. Seçimlik hakların kullanılması nedeniyle ortaya çıkan tüm masraflar, tüketicinin seçtiği hakkı yerine getiren tarafça karşılanır. Tüketici bu seçimlik haklarından biri ile birlikte tazminat da talep edebilir.
6. Uyuşmazlık olması halinde uyuşmazlığınızın çözümlenmesi için; uyuşmazlık bedeline göre ikamet edilen yerdeki veya mal/hizmetin satın alındığı yerdeki Kaymakamlık bünyesinde yer alan Tüketici Sorunları Hakem Heyetine veya Tüketici Mahkemesi'ne başvurula bilinir.

Yetkili Servis İstasyonları

İLİ	FİRMA ADI	TELEFON
ADANA	MULTİTEK ELK. SAN. ve TİC. A.Ş.	(322) 359 29 29 (322) 352 72 88
ANKARA	MULTİTEK ELK.SAN. ve TİC.A.Ş.	(312) 324 68 68 (312) 324 69 00
İSTANBUL/AVRUPA	MULTİTEK ELK.SAN. ve TİC.A.Ş.	(212) 249 50 50 (212) 210 15 19
İSTANBUL/ANADOLU	MULTİTEK ELK.SAN. ve TİC.A.Ş.	(216) 420 38 38 (216) 415 79 18
İZMİR	MULTİTEK ELK. SAN. ve TİC.A. Ş.	(232) 459 99 52 (232) 459 99 54
BURSA	MULTİTEK ELK.SAN. ve TİC.A.Ş.	(542) 208 29 66
ANTALYA	MULTİTEK ELK.SAN. ve TİC.A.Ş.	(242) 311 78 88 (242) 311 78 89
SAMSUN	MULTİTEK ELK.SAN. ve TİC.A.Ş.	(545) 539 52 63
ESKİŞEHİR	MULTİTEK ELK.SAN. ve TİC.A.Ş.	(541) 324 14 26
TRABZON	MULTİTEK ELK.SAN. ve TİC.A.Ş.	(544) 396 06 34

GARANTİ BELGESİ

Bu belge; 6502 sayılı Tüketicinin Korunması Hakkında Kanun ve Kanun'a dayanarak yürürlüğe konulan Garanti Belgesi Yönetmeliği uyarınca, T.C. Gümrük ve Ticaret Bakanlığı Tüketicinin Korunması ve Piyasa Gözetimi Genel Müdürlüğü'nün hazırlamış olduğu usul ve esaslara göre hazırlanmıştır.

İMALATÇI / İTHALATÇI FİRMANIN

ÜNVANI : MULTİTEK ELEKTRONİK SAN. VE TİC. A.Ş.
MERKEZ ADRESİ : MECLİS MAH. ATATÜRK CAD. NO:47 SANCAKTEPE/İSTANBUL
TELEFONU VE FAKSI : (216) 420 38 38 / (216) 415 79 18
FİRMA YETKİLİSİNİN
MATBU İMZASI/KAŞESİ :

MALIN _____ :
CİNSİ : IP INTERKOM KAPI PANELİ
MARKASI : MULTİTEK
MODELİ : LIM 70
BANDROL VE SERİ NO :
TESLİM TARİHİ VE YERİ :
GARANTİ SÜRESİ : 2 yıl
AZAMI TAMİR SÜRESİ : 20 iş günü

SATICI FİRMANIN _____ :
ÜNVANI :
ADRESİ :
TELEFONU VE FAKSI :
SATICI İMZA KAŞE :
FATURA TARİHİ VE NO :

GARANTİ ŞARTLARI

1. Garanti süresi; malın tüketiciye teslim tarihinden itibaren başlar ve 2 (iki) yıldır.
2. Malın bütün parçaları dâhil olmak üzere tamamı firmamızın garanti kapsamındadır.
3. Malın arızalanması durumunda, tamirde geçen süre garanti süresine eklenir. Malın tamir süresi en fazla 20 (yirmi) iş günüdür. Bu süre, garanti süresi içerisinde mala ilişkin arızanın yetkili servis istasyonuna veya satıcıya bildirim tarihi itibaren başlar. Tüketicinin bulunduğu yerde yetkili servis istasyonunun olmaması halinde satış sonrası hizmetlerin verilmesinden, tüketiciye en yakın yerdeki yetkili servis istasyonu sorumludur. Tüketiciye en yakın yerdeki yetkili servis istasyonunda satış sonrası hizmet verilmesinin mümkün olmaması durumunda; malın firma merkezine ya da diğer bir yetkili servis istasyonuna ulaştırılması ve geri gönderilmesi ile ilgili olarak tüketiciden nakliye, posta, kargo veya benzeri herhangi bir ulaşım gideri talep edilemez.
4. Tüketicinin arıza bildirimini; telefon, faks, e-posta, iadeli taahhütlü mektup veya benzeri bir yolla yapması mümkündür. Ancak, uyuşmazlık halinde bildirimle ilişkin ispat yükümlülüğü tüketiciye aittir.
5. Malın garanti süresi içerisinde yetkili servis istasyonuna veya satıcıya tesliminden itibaren arızasının on iş günü içerisinde giderilememesi halinde, üretici veya ithalatçının; malın tamiri tamamlanıncaya kadar, benzer özelliklere sahip başka bir malı tüketicinin kullanımına tahsis etmesi zorunludur.
6. Yetkili servis istasyonlarının, bakım ve onarımını yaptıkları mallara ait değiştirilen yedek parçaları; garanti süresi içerisinde tüketiciye göstermesi zorunludur.
7. Garanti uygulaması sırasında değiştirilen malın garanti süresi, satın alınan malın kalan garanti süresi ile sınırlıdır.
8. Malın ayıplı olduğunun anlaşılması durumunda tüketici;
 - a) Satılanı geri vermeye hazır olduğunu bildirerek sözleşmeden dönme,
 - b) Satılanı alıkoymuş ayıp oranında satış bedelinden indirim isteme,
 - c) Aşırı bir masraf gerektirmediği takdirde, bütün masrafları satıcıya ait olmak üzere satılanın ücretsiz onarılmasını isteme,
 - ç) İmkân varsa, satılanın ayıpsız bir misli ile değiştirilmesini isteme, seçimlik haklarından birini kullanabilir. Ücretsiz onarım veya malın ayıpsız misli ile değiştirilmesi hakları üretici veya ithalatçıya karşı da kullanılabilir. Satıcı, üretici ve ithalatçı tüketicinin bu hakkını kullanmasından müteselsilen sorumludur.
9. Tüketicinin, ücretsiz onarım hakkını kullanması halinde malın;
 - a) Garanti süresi içinde tekrar arızalanması,
 - b) Tamiri için gereken azami sürenin aşılması,
 - c) Tamirinin mümkün olmadığı, yetkili servis istasyonu, satıcı, üretici veya ithalatçı tarafından bir raporla belirlenmesi, durumlarında; tüketici malın bedel iadesini, ayıp oranında bedel indirimini veya imkân varsa malın ayıpsız misli ile değiştirilmesini satıcıdan talep edebilir. Tüketicinin, malın ayıpsız misli ile değiştirilmesi hakkını seçmesi durumunda satıcı, üretici veya ithalatçının, malın ayıpsız misli ile değiştirilmesi talebinin kendilerine bildirilmesinden itibaren azami otuz iş günü içerisinde, bu talebi yerine getirmesi zorunludur. Ancak tüketicinin ücretsiz onarım talebi, yönetmelikte azami tamir süresi belirleniyse belirtilen azami tamir süresi içinde yerine getirilir. Aksi hâlde tüketici diğer seçimlik haklarını kullanmakta serbesttir.
10. Tüketicinin sözleşmeden dönme veya ayıp oranında bedelden indirim hakkını seçtiği durumlarda, ödemiş olduğu bedelin tümü veya bedelden yapılan indirim tutarı derhal tüketiciye iade edilir.
11. Seçimlik hakların kullanılması nedeniyle ortaya çıkan tüm masraflar, tüketicinin seçtiği hakkı yerine getiren tarafça karşılanır. Tüketici bu seçimlik haklarından biri ile birlikte tazminat da talep edebilir.
12. Uyuşmazlık olması halinde uyuşmazlığınızın çözülmesi için; uyuşmazlık bedeline göre ikamet edilen yerdeki veya mal/hizmetin satın alındığı yerdeki Kaymakamlık bünyesinde yer alan Tüketici Sorunları Hakem Heyetine veya Tüketici Mahkemesi'ne başvurula bilinir.
13. Arızalarda kullanım hatasının bulunup bulunmadığının, yetkili servis istasyonları, yetkili servis istasyonunun mevcut olmaması halinde sırasıyla; malın satıcısı, ithalatçısı veya üreticisinden birisi tarafından mala ilişkin azami tamir süresi içerisinde düzenlenen raporla belirlenmesi ve bu raporun bir nüshasının tüketiciye verilmesi zorunludur. Tüketiciler, bu rapora ilişkin olarak bilirkişi tarafından tespit yapılması talebiyle uyuşmazlığın parasal değerini dikkate alarak tüketici hakem heyetine veya tüketici mahkemesine başvurabilir.
14. Satıcı tarafından bu Garanti Belgesinin verilmemesi durumunda, tüketici Gümrük ve Ticaret Bakanlığı Tüketicinin Korunması ve Piyasa Gözetimi Genel Müdürlüğüne başvurabilir.
15. Malın kullanma kılavuzunda yer alan hususlara aykırı kullanılmasından kaynaklanan arızalar garanti kapsamı dışındadır.